



MT 12-8

12В 8Ач

[На WEB-страницу товара](#)

Герметизированные, выполненные по технологии AGM, необслуживаемые (MF) стартерные мотоциклетные свинцово-кислотные аккумуляторные батареи WBR серии MT12-8 обладают высоким качеством и надежностью. Они предназначены для запуска двигателя мотоциклов, скутеров, гидроциклов, квадроциклов, снегоходов и мотовездеходов. Батареи соответствуют техническим характеристикам и являются аналогом мотоциклетных аккумуляторных батарей YUASA моделей YT7B-BS и YT9B-BS.

► Спецификация

| | |
|---------------------------------|--|
| Кол-во элементов в блоке | 6 |
| Номинальное напряжение | 12 |
| Емкость (C ₁₀) | 8.0 Ач |
| Ток холодного пуска (-18°C) | 85 А |
| Вес | 2,30 кг |
| Срок службы | 3-5 лет |
| Температура эксплуатации | от -20°C до 55°C |
| Номинальная рабочая температура | 25±3°C |
| Режим полного заряда | постоянным напряжением: 14,4 - 15,0 В при 25°C ток заряда: 1,95А; время заряда: 15-18 часов. постоянным током: 0,65А до напряжения 14,4В время заряда: 4 часа |
| Режим постоянного подзаряда | начальный ток заряда не ограничен, напряжение: 13,5-13,8 В при 25°C |
| Саморазряд | 2% в месяц при 20°C |
| Технология герметизации | AGM |
| Выводы | Тип А |
| Полярность | прямая (+ -) |
| Материал корпуса | ABS (акрило-бутадиено-стирол), огнеупорный корпус, согласно UL94-V0 |

► Размеры, мм:

| | |
|---------------------|---------|
| Длина | 150±2.0 |
| Ширина | 65±2.0 |
| Высота | 93±2.0 |
| Высота (с клеммами) | 93±2.0 |



Разрядные характеристики

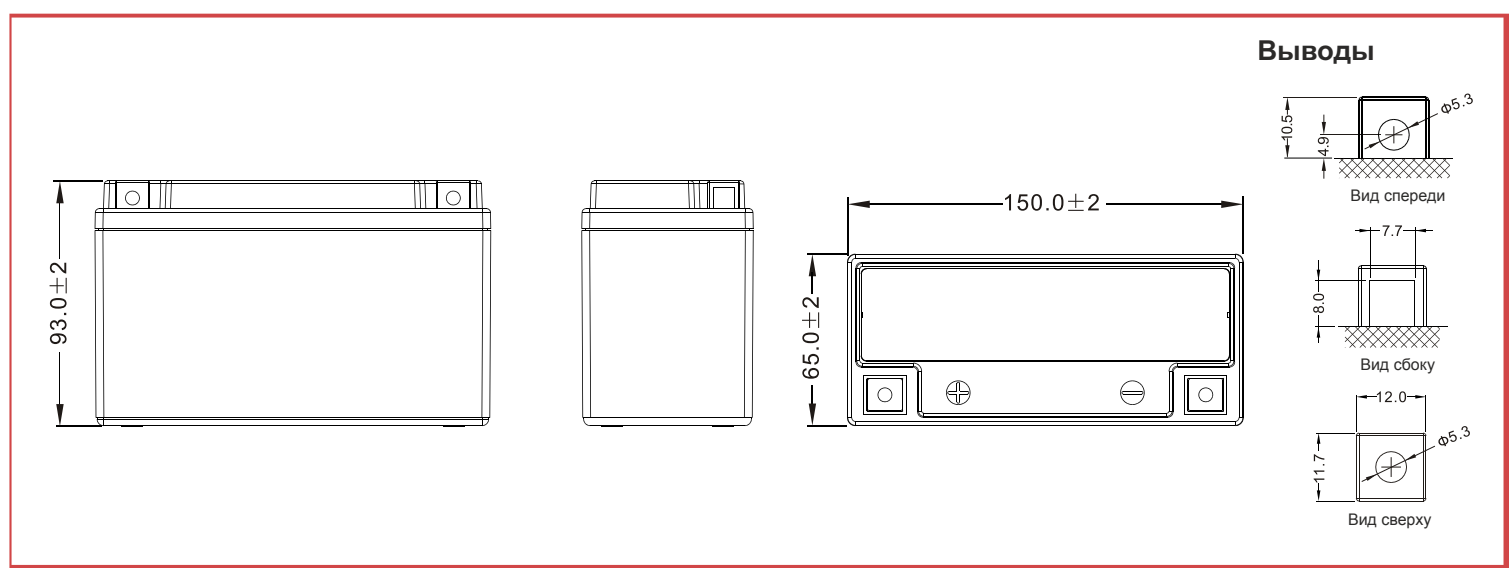
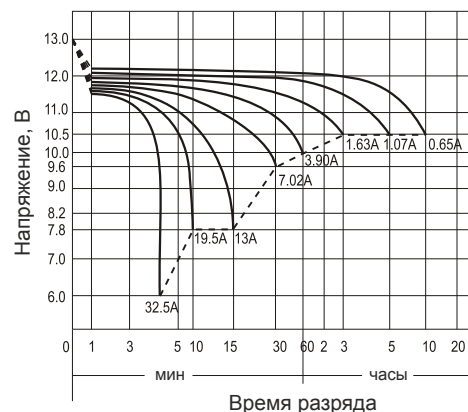

Общество с ограниченной ответственностью "Форте групп"
 Официальный п К 6F в России и СНГ
<https://www.h-energy.ru>
 e-mail: forte@h-energy.ru
 тел: +7(495) 760-81-35

Технические характеристики товара представлены производителем.