



Герметизированные, необслуживаемые свинцово-кислотные аккумуляторы с регулирующими клапанами.  
Технология AGM.

**SWL 1850-6FR**

**148Ач 6В**



- Технология AGM позволяет рекомбинировать до 99% выделяемого газа;
- Нет ограничений на воздушные перевозки;
- Соответствие требованиям UL;
- Эксплуатация в любом положении;
- Необслуживаемые. Не требуют долива воды;
- Высокая плотность энергии;
- Низкий саморазряд.

### Спецификация

Номинальное напряжение.....	6 В
Номинальная емкость (20°C)	
20-мин. разряд постоянной мощностью до 1,60 В/эл.....	1152 Вт
10-часовой разряд до 1,80 В/эл.....	132 Ач
Внутр. сопротивление полностью заряженной батареи.....	3 мОм
Максимальный разрядный ток (1 сек).....	500 А
Саморазряд.....	3% емкости в месяц при 20°C

### Рабочий диапазон температур

Разряд.....	-20°C ~ +60°C
Заряд.....	-15°C ~ +50°C
Хранение.....	-20°C ~ +50°C

### Метод заряда:

Заряд постоянным напряжением (20°C)

<b>Циклический режим:</b>	2,42 (±3%) В/эл
Максимальный зарядный ток.....	33 А
Температурная компенсация.....	-4 мВ/эл°C

<b>Буферный режим:</b>	2,275 (±1%) В/эл
Максимальный зарядный ток.....	Не ограничен
Температурная компенсация.....	-3 мВ/эл°C

Срок службы.....10 лет

### Габариты

Длина, мм.....	350 (±0,7)
Ширина, мм.....	166 (±0,5)
Высота, мм.....	174 (±0,5)
Полная высота, мм.....	174 (±0,5)
Вес, кг.....	23

### Комплектация

Материал корпуса.....	ABS
Клеммы.....	M6 (F)
Момент затяжки.....	4,8 нм

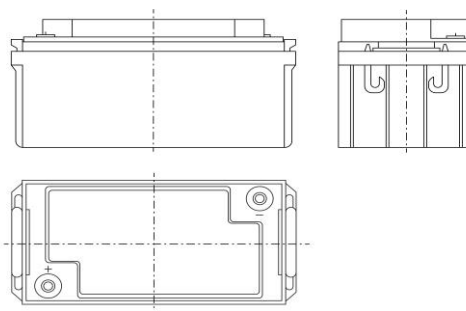

Продукция постоянно совершенствуется, поэтому фирма-изготовитель оставляет за собой право вносить изменения без предварительного уведомления.



Общество с ограниченной ответственностью "Форте групп"  
Авторизованный дистрибьютор Yuasa в России и СНГ  
<https://www.h-energy.ru>  
e-mail: forte@h-energy.ru  
тел: +7(495) 760-81-35

Технические характеристики товара представлены производителем.